

Witam wszystkich uczniów, którzy uczęszczają na zajęcia

korekcyjno –kompensacyjne.

W tym tygodniu proponuję wam ćwiczenia z gazetami dla doskonalenia zręczności oraz lepszej koordynacji wzrokowo-ruchowej. Możecie je wykonywać między innymi zajęciami i lekcjami.

Oto kilka propozycji takich ćwiczeń i zabaw.

- „Czapeczka” – marsz z gazetą na głowie, tak aby nie upadła.
- „Wokół gazety” – marsz wokół gazety, na przerwę (kłaśnięcie lub inny sygnał) zatrzymujemy się i kucamy na gazecie.
- Przeskoki nad gazetą (obunóż, jednonóż).
- Siad klęczny – gazeta leży przed wami Dłonie oparte na gazecie – przesuwanie gazety (do przodu, do tyłu), powrót do pozycji wejściowej.
- „Rolki” – gazety ułożone pod stopami, naśladujemy jazdę na rolkach. (ćwiczenie wykonujemy na podłodze)
- „Jazda na gazecie” – (siad na gazecie lub kartce A4, odpychanie się rękami i nogami)
- Zgniatanie gazety w kulkę. Przekładanie papierowej kulki z dłoni do dłoni, pod kolanem
- Popychanie papierowych kulek czołem w marszu na czworakach.
- Podrzucanie, chwytanie kulek.
- rzuty kulkami do pojemnika (miski, wiaderka)

Na zakończenie - ćwiczenia oddechowe. Stoicie swobodnie na dywanie, z gazetą dużego formatu. Trzymacie kartkę przed sobą, wciągacie powietrze nosem i wypuszczacie ustami tak, aby kartka się poruszała. Powtarzamy to kilka razy.

A teraz propozycja kart pracy związanych z nadchodzącymi świętami majowymi. Spróbujcie je wykonać, są bardzo proste.

Karta pracy 1

- Uzupełnij zdania. Pamiętaj o kropce na końcu.

Hymnem Polski jest

Miasto, które słynie
z pierników to

Flaga Polski jest

Stolicą Polski jest

Prezydent urządza w

Polska leży nad



Najdłuższa rzeka
w Polsce to

W godle Polski jest

Polska leży w

--Nauczycielskie zaciśze--

Jakie słowo kryje się pod rysunkiem – szukaj w kratkach kolejnych liter i zapisz pod kwadratami



ROZKODUJ TO!

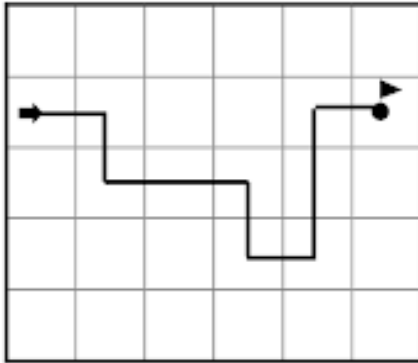

D	A	K	M	T	E
S	U	Z	D	C	E
I	K	I	E	I	P
D	Z	Y	N	N	L
U	W	P	S	L	B

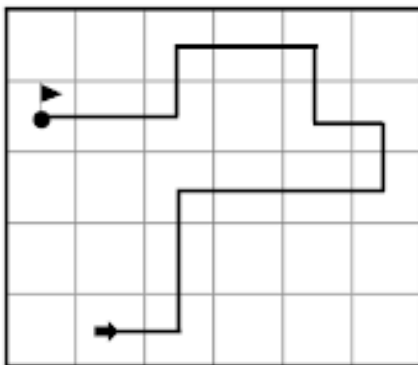

G	O	D	O	R	M
Y	W	O	Z	A	N
Z	Z	D	I	O	N
B	O	A	N	I	K
U	S	T	M	B	O

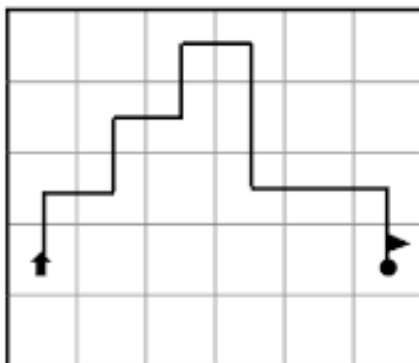

B	S	A	W	K	A
R	K	W	E	O	C
M	O	D	L	S	K
S	W	G	U	T	I
C	D	E	O	K	L
